

TALADROS DE SOBREMESA / DRILLING MACHINE-BENCH TYPE / PERCEUSES D'ETABLI

- Transmisión por correas.
- Husillo montado sobre rodamientos a bolas.
- Motores y poleas resistentes de fundición.
- Desplazamiento de la mesa por cremallera.
- Giro de la mesa sobre la columna 360°.
- Inversor de giro en modelo R+L.
- Interruptor de seguridad de apertura de tapa.
- Máquinas fabricadas según normas CE.

Referencia / Reference / Référence

FTX-20-TS PRO

441730100

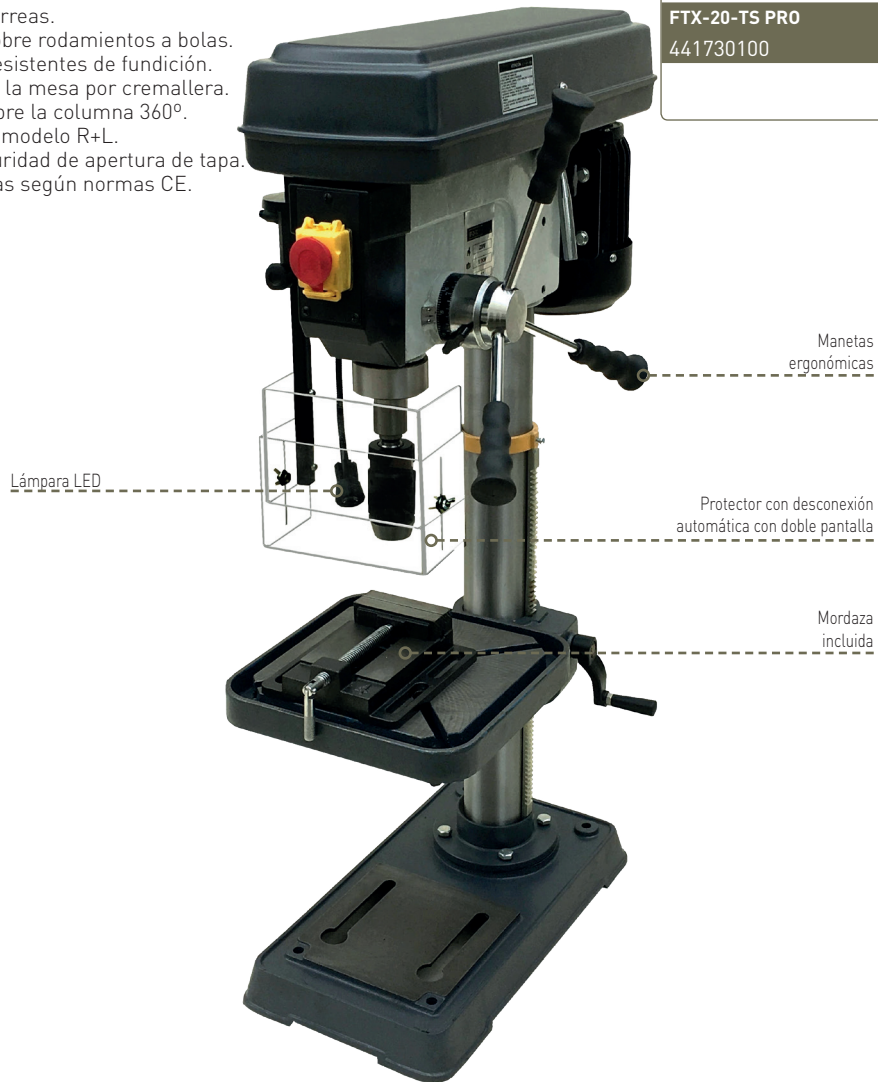

Manetas
ergonómicas

Lámpara LED

Protector con desconexión
automática con doble pantalla

Mordaza
incluida

ACCESORIOS INCLUIDOS / INCLUDED ACCESSORIES / ACCESSOIRES INCLUS

- Portabrocas automático
- Keyless chuck
- Mandrin automatique
- Mordaza 100 mm.
- Clamping vise 100 mm
- Étau 100 mm.

Consultar accesorios pág 176 a pág 198



FTX-20-TS PRO

		FTX-20-TS PRO
Alimentación / Input voltage / Alimentation	V	230 - F1
Potencia / Power / Puissance	Kw - Hp	1,1 - 1,5
Nº velocidades / Nº speeds / Nº Vitesse		12
Velocidades / Speed / Vitesse	r.p.m.	280 - 2.300
Capacidad broca / Max.drilling capacity / Capacité mandrin	mm.	20
Dist. portabrocas-columna / Distance from spindle axis to column / Distance mandrin-colonne	mm.	215
Cono morse / Morse taper / Cône morse		MT2
Profundidad taladro / Max.travel spindle / Profondeur de perçage	mm.	85
Diámetro columna / Diameter of column / Diamètre colonne	mm.	80
Dimensión mesa / working table dimensions / Dimension table	mm.	280x280
Altura total / Total height / Hauteur totale	mm.	1.085
Peso / Weight / Poids	Kg.	70
		8423640200807

